

Einführung

Gewerblicher Rechtsschutz
Urheberrecht
Innovationsmanagement

Prof. Dr.-Ing. H. B. Cohausz
Patentanwalt
COHAUSZ HANNIG BORKOWSKI WIBGOTT
Düsseldorf

www.copat.de

Der im Unternehmen tätige Patentingenieur/Patentreferent als Mittler und Anreger innovativer Prozesse

Der Patentingenieur/Patentreferent vermittelt zwischen kreativen Mitarbeitern, der Unternehmensführung und dem Patentanwalt. Je höher die Qualifikation des Patentingenieurs/Patentreferenten ist, desto größer ist die Chance, dass ein Unternehmen mit seinen Innovationen erfolgreich ist.

Kreative Ingenieure

Informationsquellen

Erfinder

Patent- und Markendatenbanken

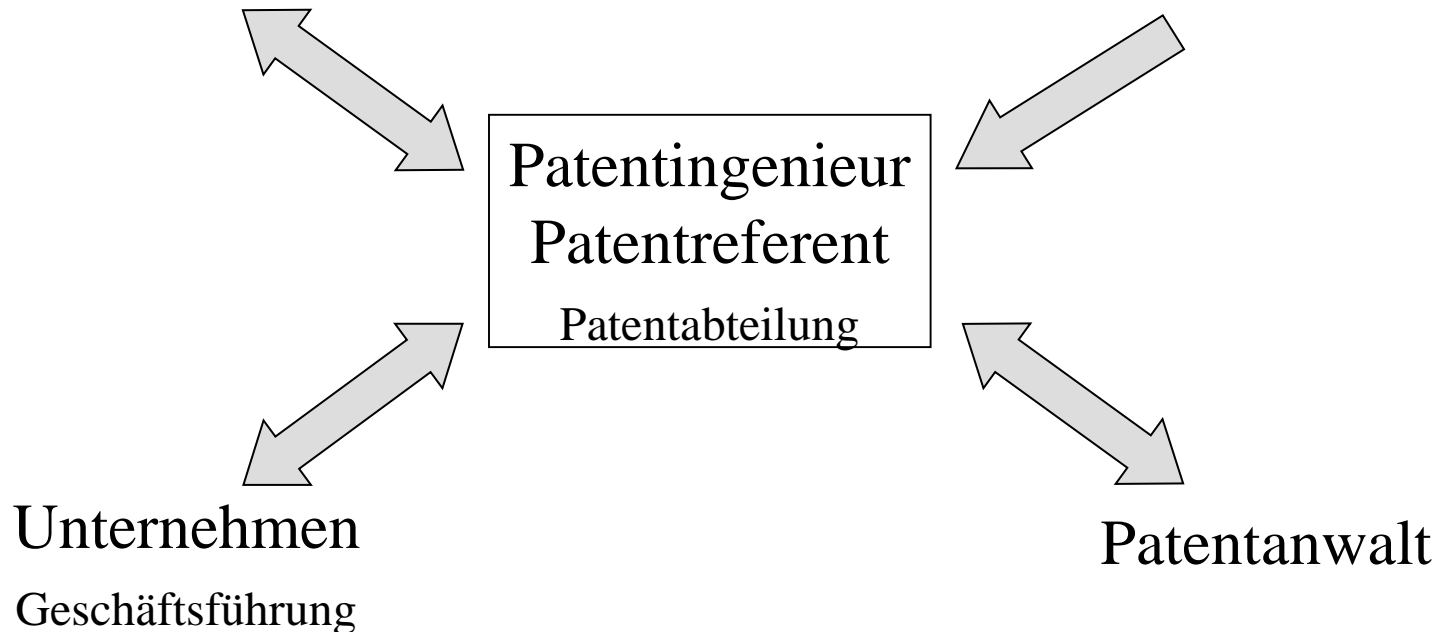

Eine gute Ausbildung des Patentingenieurs/Patentreferenten

- im Gewerblichen Rechtsschutz,
- im Innovationsmanagement und
- in Informationstechniken

sichert die Innovationskraft eines Unternehmens.

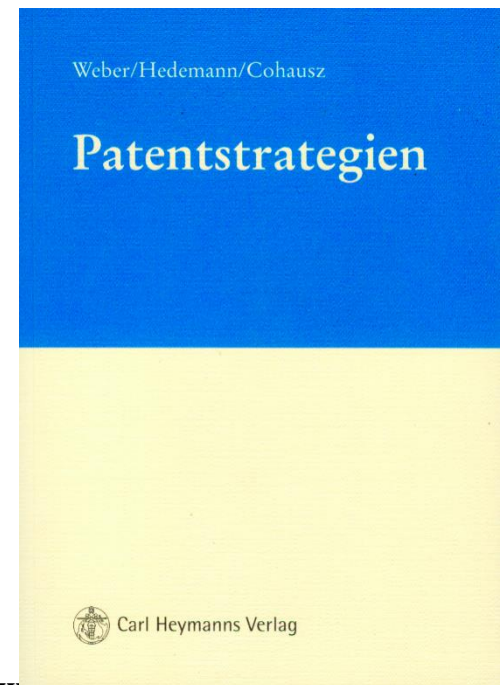
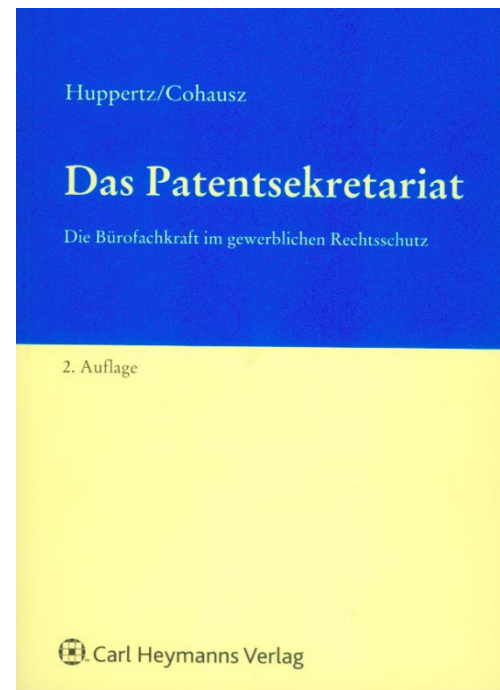

[Sitemap](#)[Software](#)[English](#)[eMail](#)[FAQ](#)[Suche](#)[Über uns](#)[Links](#)[Lexikon](#)[Homepage](#)**■ Schutzrechte**

Was schützt was?
 Patent
 Patentanmeldekosten
 PCT-Patentanmeldung
 Prozeßkostenrisiko
 Arbeitnehmererfindungen
 Gebrauchsmuster
 Geschmacksmuster
 Marken
 Neue Markenformen
 Markenmeldekosten
 Anmelde-/Jahresgebühren
 Titelschutzkosten
 Ausstellungspriorität
 Halbleiterschutz
 Sortenschutz
 Überwachung
 INTERPAT® Aktuell
 Fachzeitschriften

■ Recht

Gewerbl. Rechtsschutz
 Wettbewerbsrecht
 Urheberrecht
 Produkthaftungsrecht
 Verträge
 Prozeßkosten

■ Recherchen

Methoden von
 Patentrecherchen
 Auftragsrecherchen
 Eigenrecherche
 Datenbanken
 Patentrecherche
 Markenrecherche

■ Innovationsplanung

Stufen der Innovation
 Kreativität
 Produktfindung
 Patentpolitik

[Neue Wege für einen Markenschutz in Europa](#)
[Provisorische Patentanmeldung](#)
[Kostenlose Beratungsprodukte im Internet](#)
[Archiv der neuen Markenformen Version 2007](#)

[Seminartermine](#)[Literatur](#)[Vorlesungen](#)**Nachrichten / Infos / Aufsätze****Einheitlicher Patentschutz und Einheitliches Patentgericht - Das EU-Patentpaket**

Zu der Thematik eines europäischen Patents mit einheitlicher Wirkung in 25 Staaten der EU (EU-Staaten ohne Spanien, Italien und Kroatien) trug Herr Dr. iur. Stefan Luginbühl, zuständig für Internationale Rechtsangelegenheiten PCT (5.2.2) am Europäischen Patentamt München, am 15.10.2013 in Düsseldorf nach Einladung von Prof. Dr.-Ing. Cohausz, vor. Die Folien von Herrn Dr. iur. Stefan Luginbühl können hier als PDF heruntergeladen werden [\[hier klicken\]](#).

Das neue Europäische Patent mit einheitlicher Wirkung

Derzeit wird damit gerechnet, dass es ab 2015 möglich sein wird, bei der bisherigen Europäischen Patentanmeldung nach der Patenterteilung für 25 Staaten der EU (EU-Staaten ohne Spanien und Italien) eine sog. einheitliche Wirkung zu beantragen. Auf diese Weise entsteht ein zusammenhängender regionaler Teil eines EP-Patents, der informell als "EU-Patent" bezeichnet wird und in jedem der 25 Länder dieselbe Wirkung besitzt. Dies verringert den Verwaltungs- und Kostenaufwand bei einem EP-Patent nach der Erteilung [\[mehr\]](#).

Patentrecht und Patentstrategien für Ihre Praxis

Patentanwalt Prof. Dr.-Ing. Helge B. Cohausz leitet wieder das bekannte Seminar zu Patentrecht und Patentstrategien. Lernen Sie praxisnah u.a., wie sich technische Ideen, Konstruktionen und Verfahren schützen lassen, wie die Kosten gering gehalten werden können, ein Patentportfolio bewertet sowie Chancen und Risiken realistisch eingeschätzt werden können.

Termine:

27.-28. März 2014 in München
 15.-18. Mai 2014 in Hamburg
 23.-24. Oktober 2014 in Mannheim

Weitere Informationen zur Anmeldung erhalten Sie [\[hier\]](#).

Änderungen im deutschen Patent-, Marken- und Musterrecht**INTERPAT® Aktuell**[Internationale rechtliche Informationen](#)**Fachzeitschriften**[Aktuelle Aufsatzthemen in den Fachzeitschriften zum gewerblichen Rechtsschutz](#)[Kostenlose Recherche im Internet](#)**Software****■ COPAT**
[Markengenerator](#)

Hier können Sie die aktuellsten Versionen der Lehrprogramme von Patentanwalt Prof. Dr. H. B. Cohausz kostenlos herunterladen: [Patente & Muster](#) [Info & Recherche](#) [Marken & Namen](#)



Sitemap

Software

English

eMail

FAQ

Suche

Über uns

Links

Lexikon

Homepage

■ Schutzrechte

Was schützt was?
 Patent
 Patentanmeldekosten
 PCT-Patentanmeldung
 Prozeßkostenrisiko
 Arbeitnehmererfindungen
 Gebrauchsmuster
 Geschmacksmuster
 Marken
 Neue Markenformen
 Markenanmeldekosten
 Anmelde-/Jahresgebühren
 Titelschutzkosten
 Ausstellungspriorität
 Halbleiterschutz
 Sortenschutz
 Überwachung
 INTERPAT® Aktuell
 Fachzeitschriften

■ Recht

Gewerbl. Rechtsschutz
 Wettbewerbsrecht
 Urheberrecht
 Produkthaftungsrecht
 Verträge
 Prozeßkosten

■ Recherchen

Methoden von
 Patentrecherchen
 Auftragsrecherchen
 Eigenrecherche
 Datenbanken
 Patentrecherche
 Markenrecherche

■ Innovationsplanung

Stufen der Innovation
 Kreativität
 Produktfindung
 Patentpolitik

**FAQ****FAQ - Häufig gestellte Fragen**

Wir haben die Fragen gesammelt, die uns oft gestellt werden.

Es sind die Fragen und Antworten

- [zu Patenten / Gebrauchsmustern](#)
- [zu Marken / Namen](#)
- [zum Design / Geschmacksmuster](#)
- [zum Copyright / Urheberrecht](#)
- [zum Recht im Internet](#)

Um genügend übersichtlich zu sein, wurden die Antworten möglichst kurz gehalten. Einen schnellen Einstieg bietet auch unsere Übersichtstabelle "[Was schützt was?](#)" Ausführlichere Antworten finden Sie bei Eingabe von Stichworten in der internen [Suchmaschine](#) unserer [Webseite](#) und in unseren [Lehrprogrammen](#) und [Büchern](#).

Beachten Sie bitte auch unseren [Haftungsausschluß](#).

Zurück zur HOMEPAGE

Diese Seite wurde zuletzt geändert am 05.10.04/Me um 10:30 Uhr.
 (c) Cohausz Dawidowicz Hannig & Sozien 2001-2004



- Sitemap
- Software
- English
- eMail
- FAQ
- Suche
- Über uns
- Links
- Lexikon
- Homepage

Stichworte A - Z

- Arbeitnehmererfindung
- Armenrecht
- Ausstattungsschutz
- Ausstellungspriorität
- Biotechnologische Erfindungen
- Bundespatentgericht
- Computerprogramm-Schutz
- Copyright
- Design-Schutz
- Deutsches Patent- und Markenamt
- Dienstleistungsmarke
- DIN 34
- Domain-Namen
- Einspruch
- Erfindung
- Eurasisches Patent
- Europäische Marke
- Europäisches Markenamt
- Europäisches Patentamt
- Europäisches Patentamt
- Firmenname
- Gebrauchsmuster
- Gebrauchsmusterschutz im Ausland
- Gemeinschaftsmarke
- Gemeinschaftspatent
- Geschmacksmuster
- Gewerblicher Rechtsschutz
- GWB
- Haager Musterabkommen
- Halbleiterschutzgesetz
- Harmonisierungsamt
- Internationale Patentanmeldung
- Internationale Patentklassifikation
- Internationale



Lexikon.....

Kleines Lexikon des gewerblichen Rechtsschutzes

Zuletzt überarbeitet im Januar 2005

In diesem Abschnitt unseres Internet-Angebotes stellen wir Ihnen ein kleines Lexikon zum gewerblichen Rechtsschutz bereit.
Bitte wählen Sie links im Stichwortverzeichnis Ihre Suchbegriffe aus.

[Zurück zur HOMEPAGE](#)

Diese Seite wurde zuletzt geändert am 12.01.05/Me um 16:00 Uhr.
(c) Cohausz Dawidowicz Hannig & Partner 1998-2005/font>



Sitemap

Software

English

eMail

FAQ

Suche

Über uns

Links

Lexikon

Homepage

■ Schutzrechte

Was schützt was?

Patent

Patentanmeldekosten

PCT-Patentanmeldung

Prozeßkostenrisiko

Arbeitnehmererfindungen

Gebrauchsmuster

Geschmacksmuster

Marken

Neue Markenformen

Markenanmeldekosten

Anmelde-/Jahresgebühren

Titelschutzkosten

Ausstellungspriorität

Halbleiterschutz

Sortenschutz

Überwachung

INTERPAT® Aktuell
Fachzeitschriften**■ Recht**

Gewerbl. Rechtsschutz

Wettbewerbsrecht

Urheberrecht

Produkthaftungsrecht

Verträge

Prozeßkosten

■ Recherchen

Methoden von

Patentrecherchen

Auftragsrecherchen

Eigenrecherche

Datenbanken

Patentrecherche

Markenrecherche

■ Innovationsplanung

Stufen der Innovation

Kreativität

Produktfindung

Patentpolitik

**Lehrern können von der
Hochschule beansprucht werden**

Am 7. Februar 2002 ist das geänderte Gesetz über Arbeitnehmererfindungen in Kraft getreten. Der neue § 42 enthält nicht mehr das Hochschullehrerprivileg. Ein Beitrag von Patentanwalt Prof. Dr. H. B. Cohausz. [\[mehr\]](#)

FAQ

Eine Zusammenstellung häufig gestellter Fragen im gewerblichen Rechtsschutz und Urheberrecht [finden Sie hier](#) nach folgenden Bereichen gegliedert:

- Patente / Gebrauchsmuster
- Marken / Namen
- Design / Geschmacksmuster
- Copyright / Urheberrecht
- Recht im Internet

Provisorische Patentanmeldung

Informationen zu der von Patentanwalt Prof. Dr. H. B. Cohausz entwickelten "provisorischen Patentanmeldung" bietet die Broschüre "Recherchen zu und Schutz von technischen Ideen". Sie beinhaltet eine Anleitung zur Ausarbeitung einer provisorischen Patentanmeldung. [Hier gelangen Sie zu der Broschüre \(pdf\)](#) - inklusive der erforderlichen Formulare. Erläuterungen sind [hier](#) zu finden.

Internetdomain

In der Entscheidung des BGH vom 17. Mai 2001 (AZ: I ZR 216/99) wird festgestellt, dass die Verwendung eines Gattungsbegriffes als Internetdomain an sich nicht wettbewerbswidrig sein muss [\[mehr\]](#)

**Prozessfinanzierung gegen
Erfolgsbeteiligung**

- [FORIS AG, Berlin](#)
- [D.A.S. ProFi AG, München](#)
- [ROLAND ProzessFinanz AG](#)
- [Allianz ProzessFinanz GmbH](#)

übernehmen ab einem Streitwert von EUR 50.000,- sämtliche Kosten eines Prozesses, wenn eine Prüfung des Falles ergibt, dass die Forderung aussichtsreich ist. Der Antrag wird von Ihrem Rechtsanwalt oder Patentanwalt gestellt. Wird der Prozess gewonnen, so erhält der Prozessfinanzierer 20 bis 30 Prozent des realisierten Betrages.

**Probleme bei der Wahl eines
Domain-Namens**

Jeder der in Wirtschaft, Kultur, Politik oder Wissenschaft eine Rolle spielt, muss sich im Internet mit einem Domain-Namen melden, der auf ihn hinweist und unverwechselbar ist. Bei der Wahl eines Domain-Namens werden erhebliche

Fehler begangen... von Patentanwalt Prof. Dr. H. B. Cohausz. [\[mehr\]](#)

Bedeutende Erfindungen

"Man soll das Rad nicht zweimal erfinden..."

Aber wann und wo wurde es erfunden? Eine Übersicht über die wichtigsten Erfindungen der Menschheit vom Gebrauch des Feuers bis zur CD-ROM [finden Sie hier.](#)

Seite 2 mit weiteren Nachrichten

Zitat

[Sitemap](#)[Software](#)[English](#)[eMail](#)[FAQ](#)[Suche](#)[Über uns](#)[Links](#)[Lexikon](#)[Homepage](#)

☰ Schutzrechte

[Was schützt was?](#)[Patent](#)[Patentanmeldekosten](#)[PCT-Patentanmeldung](#)[Prozeßkostenrisiko](#)[Arbeitnehmererfindungen](#)[Gebrauchsmuster](#)[Geschmacksmuster](#)[Marken](#)[Neue Markenformen](#)[Markenanmeldekosten](#)[Anmelde-/Jahresgebühren](#)[Titelschutzkosten](#)[Ausstellungspriorität](#)[Halbleiterschutz](#)[Sortenschutz](#)[Überwachung](#)[INTERPAT® Aktuell](#)[Fachzeitschriften](#)

☰ Recht

[Gewerbl. Rechtsschutz](#)[Wettbewerbsrecht](#)[Urheberrecht](#)[Produkthaftungsrecht](#)[Verträge](#)[Prozeßkosten](#)

☰ Recherchen

[Methoden von](#)[Patentrecherchen](#)[Auftragsrecherchen](#)[Eigenrecherche](#)[Datenbanken](#)[Patentrecherche](#)[Markenrecherche](#)

☰ Innovationsplanung

[Stufen der Innovation](#)[Kreativität](#)[Produktfindung](#)[Patentpolitik](#)

kleinen und mittelständischen Unternehmen werden durch das BMBF über SIGNO bis zu 50 % der Kosten von 16.000 EURO, also 8.000 EURO gefördert. Bitte bei uns beantragen. Näheres unter www.signo-deutschland.de

- Unternehmen, mit nicht mehr als 250 Beschäftigten, deren Jahresbilanz 43 Mio EURO und deren Jahresumsatz 50 Mio EURO nicht überschreitet

Links

- [Link des Monats](#)
- [Patentämter in aller Welt](#)
- [Patentinformationszentren /-stellen in Deutschland](#)
- [Patentklassifikation](#)
- [Markenklassifikation](#)
- [Designklassifikation](#)
- [Online-Patentrecherchen / Datenbankanbieter](#)
- [Online-Markenrecherchen / Datenbankanbieter](#)
- [Online-Designrecherchen / Datenbankanbieter](#)
- [Register der Patentämter](#)
- [Verbände, Institutionen und Gerichte](#)
- [Technologie-Transferstellen](#)
- [Patentverwertung](#)
- [Datenbanken mit Erfindungen / Ideen / Innovationen](#)
- [Ausbildung / Seminare](#)
- [Bibliotheken](#)

Bitte beachten Sie unseren [Haftungsausschluß](#).



Diese Web-Seite gehört zu den
6.000 wichtigsten deutschen
Internet-Adressen 2013

www.web-adressbuch.de

AUFGENOMMEN BEI

brainGuide

2014

[Seite 2 mit weiteren Nachrichten](#)

Diese Seite wurde zuletzt geändert am 19.12.2013/ SE.
© COHAUSZ HANNIG BORKOWSKI WIBGOTT 1998-2013

Gewerblicher Rechtsschutz

Anmeldung
nicht möglich

Urheberrecht	Design	Patent	Gebrauchsmuster	Marke
Werke der Literatur, Wissenschaft, Kunst und Software	Eingetragenes Design	Technische Erfindung	Technische Erfindung	Marke für Waren, Dienstleistungen, Geschäftliche Bezeichnungen (Name, Firma), und Werktitel
	12 Monate Schonfrist für eigene Vorveröffentlichungen		6 Monate Schonfrist für eigene Vorveröffentlichungen	
	Keine Prüfung	Prüfung	Keine Prüfung	Prüfung
70 Jahre nach Tod des Urhebers	25 Jahre 5+5+5+5+5	20 Jahre Ab 3. Jahr jährlich	10 Jahre 3+3+2+2	10 Jahre Immer wieder um 10 Jahre verlängerbar
	Prio 6 M.	Prio 12 M.	Prio 12 M.	Prio 6 M.
(C) Copyright	(D)* Designschutz (GeschM)	(P)* DBP Patent	(U)* DBGM Gebrauchsmuster	(R) TM

* nach der von H.B.Cohausz geänderten DIN 34 und neu geschaffenen ISO 16016

Entdeckung

Das bloße Auffinden eines Stoffes, einer technischen Regel oder einer technischen Erkenntnis in der Natur ist eine Entdeckung und daher nicht patentierbar.

Das Feuer war bereits in der Natur bekannt, z.B. durch vom Blitz entstandene Waldbrände oder durch Vulkanausbrüche.

Erfindung

Das Schaffen einer Technik oder eines Stoffes, dessen Existenz in der Natur vorher nicht bekannt war, gilt als Erfindung.

Das künstliche Feuermachen z.B. durch Reibung oder durch Feuersteine und das Anwenden des Feuers zu den verschiedensten nützlichen Zwecken sind Erfindungen des Menschen.

Einstein-Formel

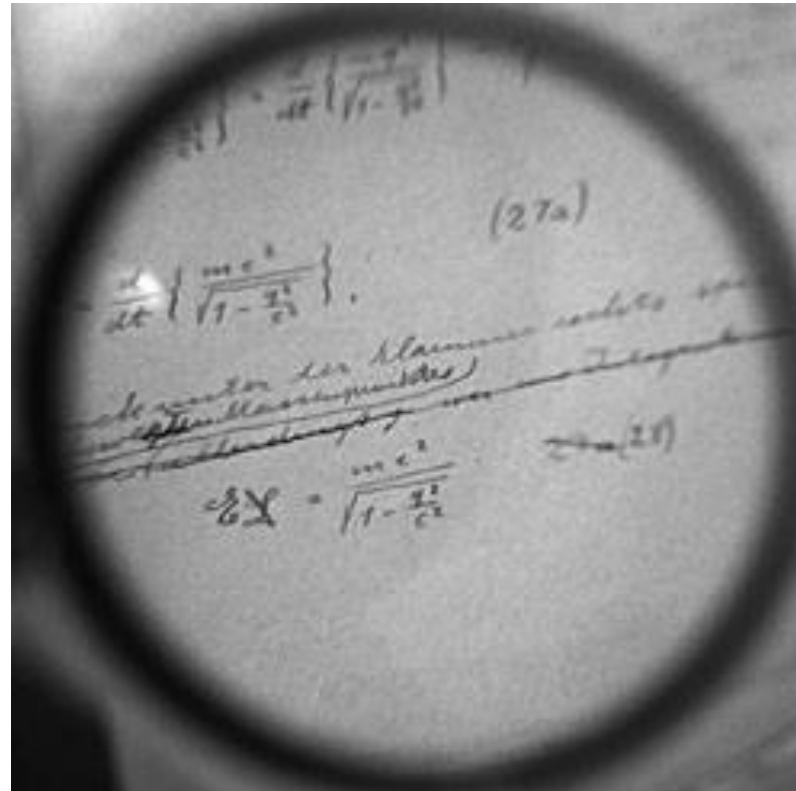

Einsteins handschriftliche Berechnungen zur Relativitätstheorie mit der Formel, die ihn berühmt machte: $E = mc^2$.

Der Schätzwert dieses Schriftstücks lag 1996 bei vier Millionen Euro



Rechtliche Anforderungen an eine Erfindung

Neuheit

Erfinderische Tätigkeit

Gewerbliche Anwendbarkeit

Wie kann dafür gesorgt werden, dass in einer Sitzung oder Besprechung mit Dritten vorgetragene Inhalte geheim gehalten werden?

Am sichersten ist es,
wenn alle Anwesenden eine schriftliche Geheimhaltungserklärung unterschreiben.

Kann dies nicht erreicht werden, so wird folgendes empfohlen:

- In die Einladung zum Treffen wird darauf aufmerksam gemacht, dass nur dann daran teilgenommen werden kann, wenn jeder Teilnehmer sich verpflichtet, die Inhalte geheim zu halten, und mit der Zusage zum Treffen eine solche Erklärung als abgegeben gilt.
- Zu Beginn der Sitzung / Besprechung wird noch einmal auf die Verpflichtung zur Geheimhaltung aufmerksam gemacht und gebeten den Raum zu verlassen, falls jemand diese Zusage nicht abgeben kann.
- Darüber hinaus ist zu empfehlen, im Protokoll und in einem nachträglichen Schreiben zur Sitzung/Besprechung festzuhalten, dass alle Teilnehmer sich zur Geheimhaltung verpflichtet hatten.

Ein US-Erfinder meldete folgende Idee zum Patent an:

Um ein untergegangenes Schiff zu heben
werden luftgefüllte kleine Bälle (z. B. Tischtennisbälle)
in den Schiffsrumpf solange gepumpt,
bis das Schiff sich an die Meeresoberfläche hebt.

Der Prüfer des US-Patentamtes hielt dem Erfinder
ein Mickey-Maus Heft entgegen,
aus dem dies bereits bekannt war.

Walt Disney Comic-Strip aus 1949 verhindert Patenterteilung

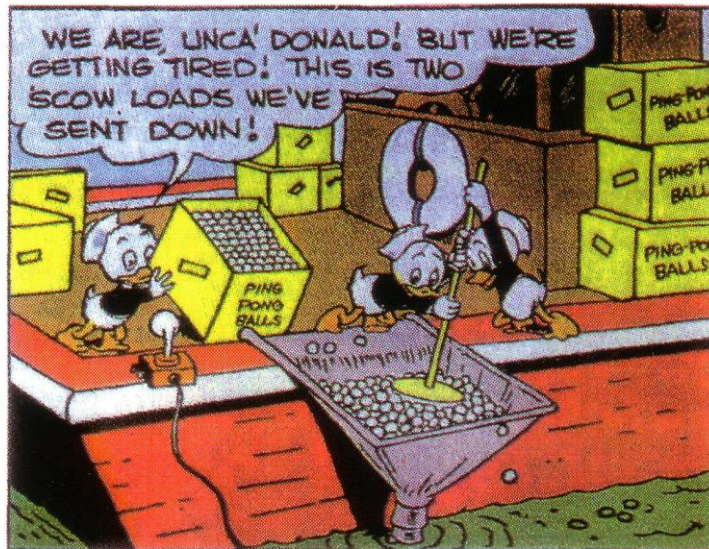
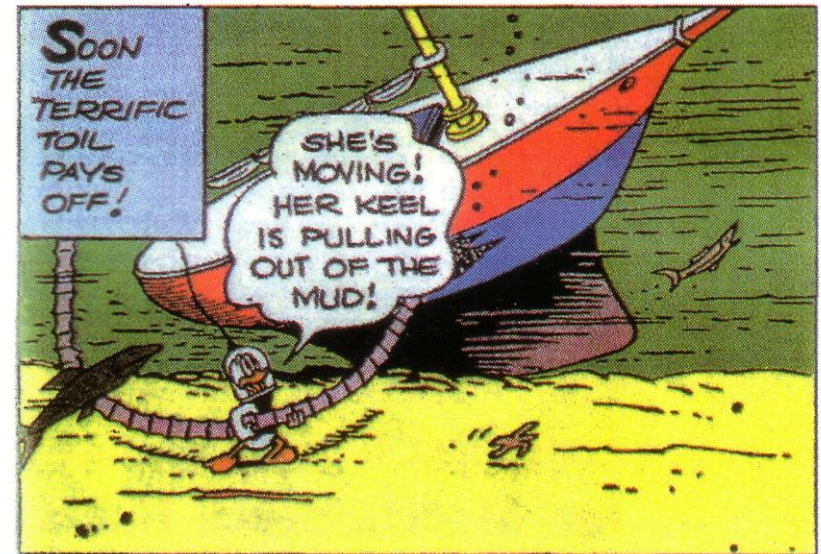
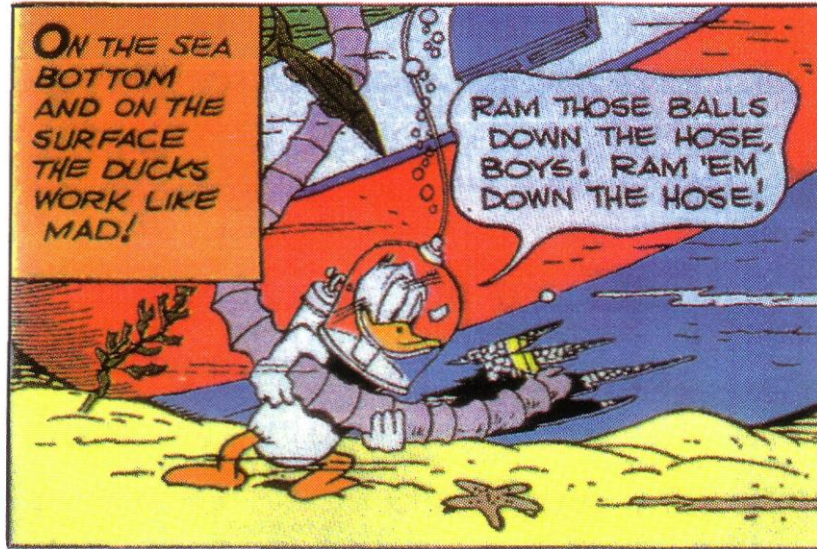

Patent
No. 1036609



Elizabeth the Second by the Grace of God of the United Kingdom of Great Britain and Northern Ireland and of Her other Realms and Territories Queen, Head of the Commonwealth, Defender of the Faith: To all to whom these presents shall come greeting:

WHEREAS Hein, Lehmann & Co., A.G., of 75 Fichtenstrasse, Duesseldorf, Germany, a German body corporate

(hereinafter referred to as the said applicants) have prayed that a patent may be granted unto them for the sole use and advantage of an invention for Improved combined perforate filtering and supporting screens

AND WHEREAS the said applicants (hereinafter together with their successors, and assigns, or any of them referred to as the patentees) have declared that there is no lawful ground of objection to the grant of a patent unto them:

AND WHEREAS the complete specification has particularly described the invention:

AND WHEREAS We, being willing to encourage all inventions which may be for the public good, are graciously pleased to condescend to their request:

KNOW YE, THEREFORE, that We, of our especial grace, certain knowledge, and mere motion do by these presents, for Us, our heirs and successors, give and grant unto the said patentees our especial licence, full power, sole privilege, and authority, that the said patentees by themselves, their agents, or licensees, and no others, may subject to the conditions and provisions prescribed by any statute or order for the time being in force at all times hereafter during the term of years herein mentioned, make, use, exercise and vend the said invention within our United Kingdom of Great Britain and Northern Ireland, and the Isle of Man, and that the said patentees shall have and enjoy the whole profit and advantage from time to time accruing by reason of the said invention during the term of sixteen years from the date hereunder written of these presents: AND to the end that the said patentees may have and enjoy the sole use and exercise and the full benefit of the said invention, We do by these presents for Us, our heirs and successors, strictly command all our subjects whatsoever within our United Kingdom of Great Britain and Northern Ireland, and the Isle of Man, that they do not at any time during the continuance of the said term either directly or indirectly make use of or put in practice the said invention, nor in anywise imitate the same, without the consent, licence or agreement of the said patentees in writing under their hands and seals, on pain of incurring such penalties as may be justly inflicted on such offenders for their contempt of this our Royal command, and of being answerable to the patentees according to law for their damages thereby occasioned:

PROVIDED ALWAYS that these letters patent shall be revocable on any of the grounds from time to time by law prescribed as grounds for revoking letters patent granted by Us, and the same may be revoked and made void accordingly:

PROVIDED ALSO that nothing herein contained shall prevent the granting of licences in such manner and for such considerations as they may by law be granted: AND lastly, We do by these presents for Us, our heirs and successors, grant unto the said patentees that these our letters patent shall be construed in the most beneficial sense for the advantage of the said patentees.

IN WITNESS whereof We have caused these our letters to be made patent as of the tenth day of December one thousand nine hundred and sixty-four and to be sealed.

London Innes

Comptroller-General of Patents,
Designs, and Trade Marks.



Copy



4383919

THE UNITED STATES OF AMERICA

TO ALL TO WHOM THESE PRESENTS SHALL COME:

Whereas, THERE HAS BEEN PRESENTED TO THE
Commissioner of Patents and Trademarks

A PETITION PRAYING FOR THE GRANT OF LETTERS PATENT FOR AN ALLEGED NEW AND USEFUL INVENTION THE TITLE AND DESCRIPTION OF WHICH ARE CONTAINED IN THE SPECIFICATION OF WHICH A COPY IS HEREUNTO ANNEXED AND MADE A PART HEREOF, AND THE VARIOUS REQUIREMENTS OF LAW IN SUCH CASES MADE AND PROVIDED HAVE BEEN COMPLIED WITH, AND THE TITLE THERETO IS, FROM THE RECORDS OF THE PATENT AND TRADEMARK OFFICE IN THE CLAIMANT(S) INDICATED IN THE SAID COPY, AND WHEREAS, UPON DUE EXAMINATION MADE, THE SAID CLAIMANT(S) IS (ARE) ADJUDGED TO BE ENTITLED TO A PATENT UNDER THE LAW.

NOW, THEREFORE, THESE Letters Patent ARE TO GRANT UNTO THE SAID CLAIMANT(S) AND THE SUCCESSORS, HEIRS OR ASSIGNS OF THE SAID CLAIMANT(S) FOR THE TERM OF SEVENTEEN YEARS FROM THE DATE OF THIS GRANT, SUBJECT TO THE PAYMENT OF ISSUE FEES AS PROVIDED BY LAW, THE RIGHT TO EXCLUDE OTHERS FROM MAKING, USING OR SELLING THE SAID INVENTION THROUGHOUT THE UNITED STATES.

In testimony whereof I have hereunto set my hand and caused the seal of the Patent and Trademark Office to be affixed at the City of Washington this seventeenth day of May in the year of our Lord one thousand nine hundred and eighty-three, and of the Independence of the United States of America the two hundred and seventh.

Lucille A. Fuller
Acting Officer.

Donald P. Foy
Acting Commissioner of Patents and Trademarks.



ANMELDE-TAKTIK / STRATEGIEN

Welches Schutzrecht sollte gewählt werden?

Patent oder Gebrauchsmuster oder Geschmacksmuster?

Welches Schutzrecht?

Wie wird ein früher Schutz erreicht?

Um anderen zuvor zu kommen.

Um sofort mit dem Schutzrecht werben zu können.

Wie früher Schutz?

Wie wird ein breiter Schutz erreicht?

Wie breiter Schutz?

Wie wird Schutz für Folge-Ideen erreicht?

Innerhalb der ersten 12 Monate der Erstanmeldung und später.

Schutz für Folge-Ideen

Wie sollte Schutz im Ausland nachgesucht werden?

In welchen Ländern? Nur nationale Anmeldungen?

Europäisches Patent oder Internationale Patentanmeldung?

Schutz im Ausland

Wie können die Kosten niedrig gehalten werden?

Bei Anmeldungen im Inland und im Ausland. Bei Recherchen.

Niedrige Kosten

Anmelden oder geheimhalten?

Geheimhalten?

Wie wird mit Schutzrechten geworben?

Werben

Die 7 größten Fehler eines Anmelders.

Die 7 größten Fehler

SCHAFFEN

PRÜFEN

SCHÜTZEN

ÜBERWACHEN

VERLETZEN

VERNICHTEN



HAUPTMENÜ

HILFE

ZURÜCK

ABKÜRZUNGEN



Recherchen zu
und Schutz von
technischen Ideen

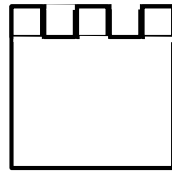

DIE PROVISORISCHE PATENTANMELDUNG

Prof. Dr. H. B. COHAUSZ
PATENTANWALT
DÜSSELDORF
www.copat.de

INSTI-Broschüre Nr.1 mit Arbeitsmaterialien 3. überarbeitete Auflage

Institut der deutschen Wirtschaft Köln
VEREIN DEUTSCHER INGENIEURE **VDI**
INNOVATIONSTIMULIERUNG **INSTI**
gefördert durch das Bundesministerium für Bildung und Forschung BMBF

Prof. Dr. H.B. Cohausz Patent- und Rechtsanwaltskanzlei COHAUSZ DAWIDOWICZ HANNIG & PARTNER 40237 Düsseldorf München Berlin Paris
www.copat.de

Informationen unter
www.copat.de/mn_pat_prov.htm

Design

(Geschmacksmuster)



- 52 **14-03** 11 M 88 00 234
 22 11.07.88 43 10.10.88
 21 M 88 00 234.9
 30 21.01.88 GB 1047844
 54 **Endgerät einer Telekommunikationseinrichtung**
 73 British Telecommunications public limited company, London, GB
 74 Beetz sen., R., Dipl.-Ing.; Beetz jun., R., Dr.-Ing.; Timpe, W., Dr.-Ing.; Siegfried, J., Dipl.-Ing.; Schmitt-Fumian, W., Dr. rer. nat.; Mayr, C.-M., Dipl.-Phys., Dr. rer. nat., Pat.-Anwälte, 8000 München
 1 Muster, S 5 Jahre, 6 Abb.

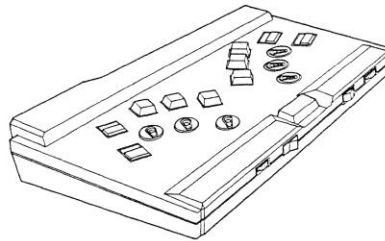

- 52 **14-03** 11 M 88 00 370
 10, 16, 24
 22 20.07.88 43 10.10.88
 21 M 88 00 370.1
 54 **Videokonferenzverstärker**
 73 Vitec Gesellschaft für Planung und Bau von Video- und Telekommunikationsanlagen mbH, 8000 München
 74 Gritschneider, Otto, Dipl.-Volksw., Dr. jur.; Ehrensperger, Erwin, Dipl.-Kaufm.; Geigenberger, Gerhard; Gritschneider, Konrad; Widl, Ludwig, Rechtsanwälte, 8000 München

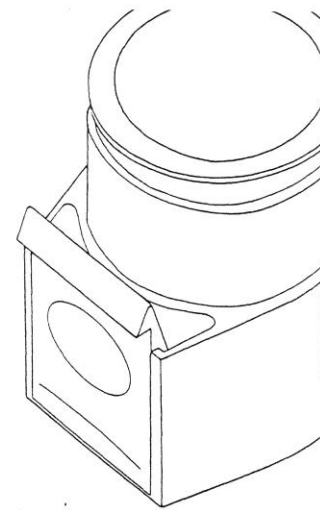



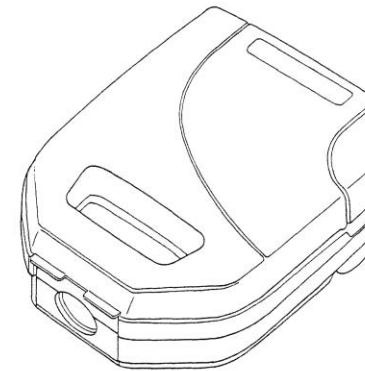





- 52 **15-05** 11 M 88 00
 22 06.07.88 43 10.10.88
 21 M 88 00 141.5
 30 09.02.88 SE 88-0293
 54 **Staubsauger**
 73 Aktiefolaget Electrolux, Stockholm, SE
 74 Kirschner, Klaus D., Dipl.-Phys.; Grosse, Wolfgang, Ing., Pat.-Anwälte, 8000 München
 1 Muster, S 5 Jahre, 9 Abb.

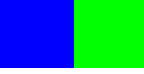

- 52 **15-06** 11 M 88 0
 22 18.07.88 43 10.10.88
 21 M 88 00 381.7
 30 17.05.88 IT 21258B/88
 54 **Nähmaschine**

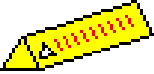
Marken

ARTEN DER KENNZEICHNUNGSRECHTE			42	Entsteht durch	Gesetz		
Marken Warenmarken und Dienstleistungsmarken	Wortmarke		Persil MAGGI 4711 Lufthansa	Eintragung in das Markenregister (Priorität ab Anmeldetag) (Verkehrsgeltung)	Markengesetz (MG)		
	Bildmarke		  				
	Wort-/Bildmarke = Kombinationsmarke		 				
	Farbmarke		 				
	Hörmarke						
	Dreidimensionale Marke früher: "Ausstattung"		 (Toblerone)  (Rotring-Zeichenstift)				
Geschäftliche Bezeichnung	Unternehmenskennzeichen	Name	= Bürgerlicher Name oder Wahname (Phantasiename), wie er im geschäftlichen Verkehr benutzt wird. Klaus Müller Lucenta	Benutzungsaufnahme, wenn unterscheidungskräftig, sonst durch Verkehrsgeltung	§ 5(2) MG		
		Firma	= Name, unter welchem ein Einzelkaufmann oder eine Handelsgesellschaft im Handelsverkehr auftritt. Klaus Müller & Söhne Henkel KGaA				
		Besondere Geschäftsbezeichnung	Löwen Apotheke Hotel Adler				
		Geschäftsabzeichen und sonstige unterscheidende Einrichtungen ohne Namensfunktion	Werbeslogan Farben				
	Titel	Werktitel	Focus Vom Winde verweht Cats	Benutzungsaufnahme	§ 5(3) MG		
Geograph. Herkunftsang.	Geographische Herkunftsangabe		Solingen für Schneidwaren	Verkehrsgelt. u. Eintragung	§§126ff MG		
SCHAFFEN		PRÜFEN	SCHÜTZEN	ÜBERWACHEN	VERLETZEN	VERNICHTEN	
←		HAUPTMENÜ	HILFE	ZURÜCK	ABKÜRZUNGEN	→	

Schutz ohne Anmeldung wenn der jeweilige Gegenstand schutzfähig ist und benutzt wird

Schutzart	Beispiel	Dauer	§	Nachteile
Urheberrecht	Software, Buch, Bild, Foto, Musikstück	70 Jahre nach Tod des Urhebers	Urheberrechtsgesetz	Urheberschaft und Zeitpunkt der Fertigstellung häufig schwer nachzuweisen,
Nicht eingetragenes Gemeinschaftsgeschmacksmuster	Erscheinungsform eines Erzeugnisses oder eines Teils davon	3 Jahre ab erstmals auf dem EU-Markt	Verordnung über das Gemeinschaftsgeschmacksmuster	Sehr kurze Laufzeit. Nachweis nötig, dass Verletzer das Muster kannte.
Marke mit Verkehrsgeltung mind. 25% Verkehrsgeltung	Kukident, Sunil, Mars	solange Verkehrsgeltung besteht	§ 4 Nr. 2 Markengesetz	Verkehrsgeltung muss nachgewiesen werden. Jüngere Markeneintragung nur mit (teurer) Löschungsklage angreifbar
Notorisch bekannte Marke, hoher Bekanntheitsgrad , mind. 60% Verkehrsgeltung	Budweiser, Kleenex	solange Verkehrsgeltung besteht	§ 4 Nr. 3 Markengesetz	Verkehrsgeltung muss nachgewiesen werden.
Unternehmensbezeichnung	Henkel, Opel, Pelikan	solange benutzt wird	§ 5 (2) Markengesetz	Schutz oft örtlich begrenzt.
Besondere Geschäftsbezeichnung	Adler Apotheke, Hotel am Schloss	solange benutzt wird	§ 5 (2) Markengesetz	Schutz nur im örtlichen Bereich
Name	Peter Schulze, Werner v. Braun	solange benutzt wird	§ 12 BGB und § 5 (2) Markengesetz	jüngere Markeneintragung nur mit (teurer) Löschungsklage angreifbar
Werktitel	Aida, DUDEN, PowerPoint	unbegrenzt	§ 5 (3) Markengesetz	jüngere Markeneintragung nur mit (teurer) Löschungsklage angreifbar
Unlauterer Wettbewerb durch Nachahmung	Einschieben in eine fremde Serie, Rufausbeutung, Rufschädigung	max. 45 Jahre nach Markteinführung	§ 4 Nr. 9 UWG	Nur subsidiär ggü. Patent-, GeschmM- und Markenschutz

Merke:

Die wichtigsten Schutzrechte:

Patent	= Schutz technischer Erfindungen
Gebrauchsmuster	= Schutz technischer Erfindungen
Design (Geschmacksmuster)	= Schutz von Design
Marke	= Schutz des Namens eines Produktes oder einer Dienstleistung

Schutz jeweils nur durch eine Anmeldung beim Patentamt

Schutz ohne Anmeldung:

Urheberrecht	= Schutz für Werke der Literatur, Wissenschaft, Kunst und Software
---------------------	---

Entdeckung Vom Menschen gefunden,
was in der Natur bereits vorhanden war.

Erfindung Vom Menschen neu geschaffen,
was in der Natur bisher nicht vorhanden war.

Ideen schaffen, prüfen, schützen und verwerten

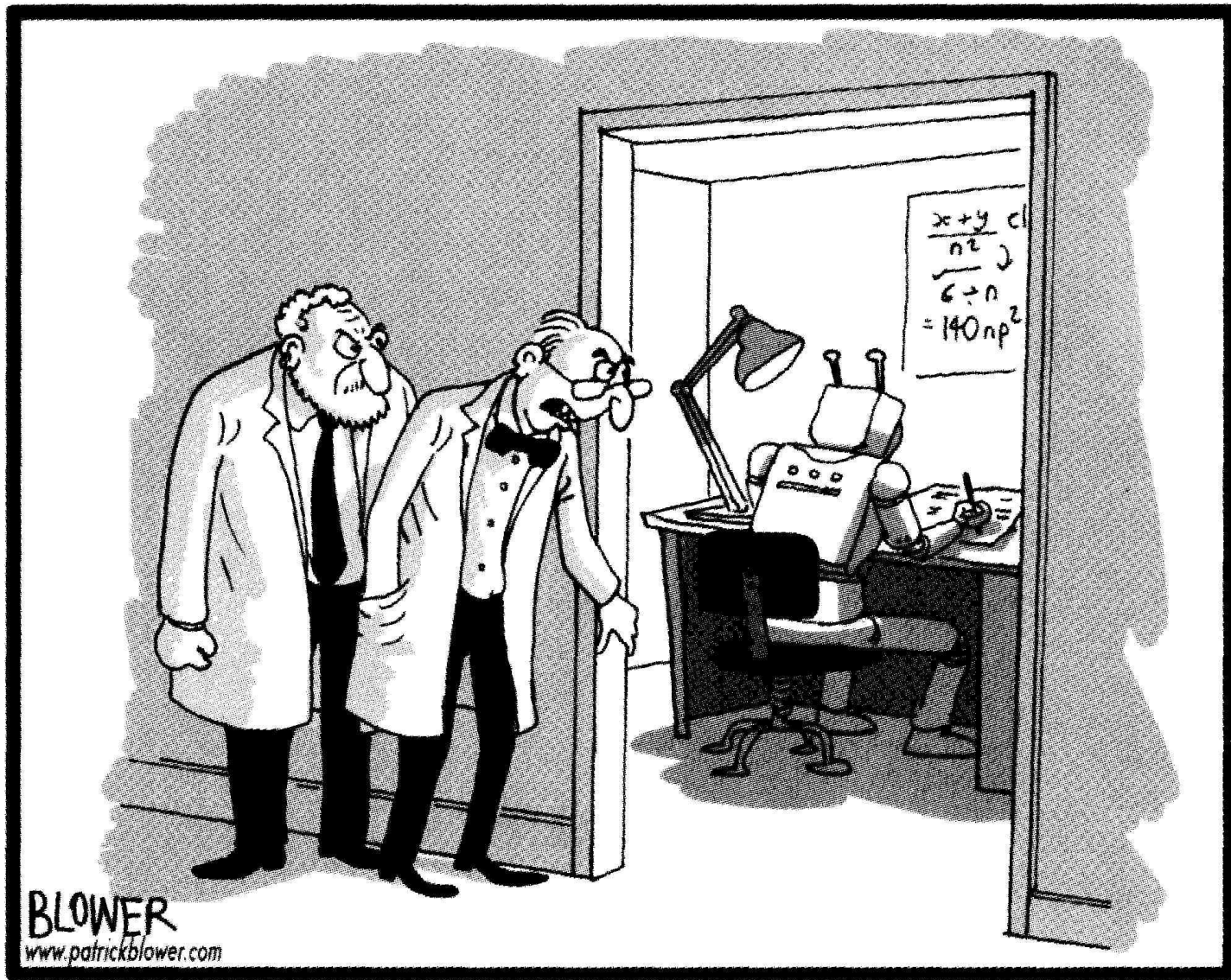

"Your robot invention is a bit too smart if you ask me. He's filing the patent in his own name"